

### 1. DESCRIÇÃO:

Estas bombas servem particularmente para sistemas de lubrificação conforme abaixo:

1. Bombas motorizadas de engrenagens para sistema de orifício e para sistema de lubrificação recirculante – pressão operacional máxima 290 psi (20 bar) – Sistema de Lubrificação 01
2. Bombas motorizadas de engrenagens com válvula de alívio incorporada para sistema de lubrificação linha simples – Sistema de Lubrificação 03 – 04 e 06
3. Bombas motorizadas de engrenagens para sistemas de lubrificação progressiva. Sistema de Lubrificação 26

### 2. ESPECIFICAÇÃO

#### 2.1 Bomba de Engrenagem:

**Vazão:** 350 Cm<sup>3</sup>/min a 1500 r.p.m. – 500 Cm<sup>3</sup>/Min. a 1500 r.p.m.

**Pressões máximas de operação:** 70 bar (1015 psi) com motor trifásico, 40 bar (580 psi) com motor monofásico (serviço intermitente). 30 bar (435 psi) (serviço contínuo).

**Lubrificante:**

Óleo com viscosidade de 15 a 1000 cSt.

Graxa fluída: NLGI-000 (outras sob consulta).

**Temperatura de Operação:** -20°C a +100°C

#### 2.2 Motor Elétrico:

1. Trifásico: 4 pólos, 0,12 Kw (1/6 CV), IP55, isolamento classe B, temperatura classe B.  
Tensões 220/380 V 60 Hz ou 220/440 V 60 Hz
2. Monofásico: 4 pólos, 0,12 Kw (1/6 CV), IP55, isolamento classe B, temperatura classe B.  
Tensões 110/220 V 60 Hz

#### 2.3 Reservatório

Capacidade:

**(a)** 3 Litros (0,79 galão americano) em policarbonato transparente.

**(b)** 6 Litros (1,59 galão americano) em aço com visor de nível tipo coluna (de vidro)



#### 2.3 Filtro de Sucção

Grau de filtragem: 260 micron

#### 2.4 Indicador de nível baixo, tipo magnético:

Bóia reversível com contato normalmente fechado (NF) no nível mínimo. Força máxima comutável 50W – 50VA. O indicador de reserva e do nível máximo de lubrificante está disponível sob encomenda. Equipado com bóias e dois interruptores: o superior que é usado para sinal de nível reserva e o inferior para sinal de nível mínimo absoluto, esta disponível sob encomenda.

#### 2.5 Corpo da Válvula

Instalado no interior da flange consiste de:

**(a)** Válvula de pressão facilmente ajustável pela parte externa

**(b)** Válvula de alívio para sistemas equipados com distribuidores linha simples.

### 3. DIMENSÕES:

(a) Sem reservatório

**CÓDIGOS:**

390.509.800  
390.509.810  
390.509.820  
390.510.000  
390.510.010  
390.510.020

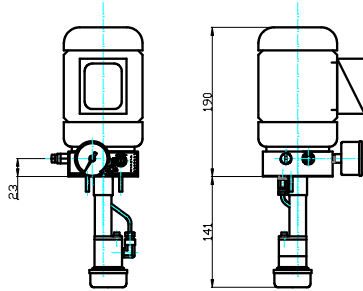

**CÓDIGOS:**

390.509.830  
390.509.840  
390.509.850  
390.510.030  
390.510.040  
390.510.050

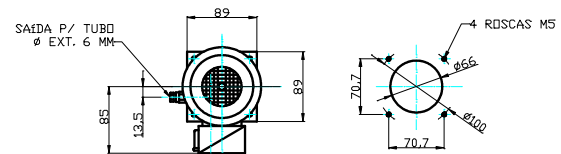
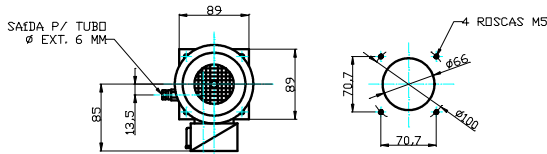
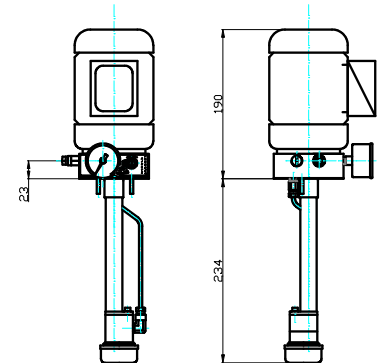

(b) Reservatório de 3 Litros (0,79 galão americano) - Policarbonato

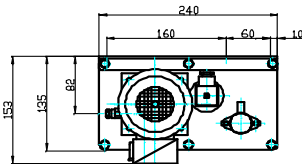
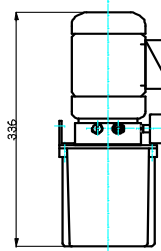
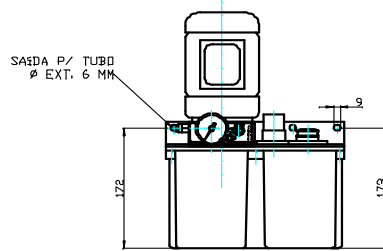

(c) Reservatório de 6 Litros (1,59 galão americano) – Aço

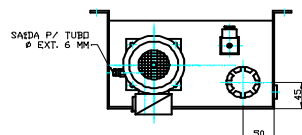
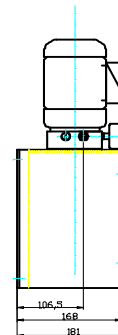
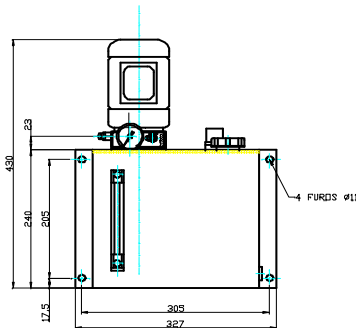

#### 4. DIAGRAMA HIDRÁULICO:

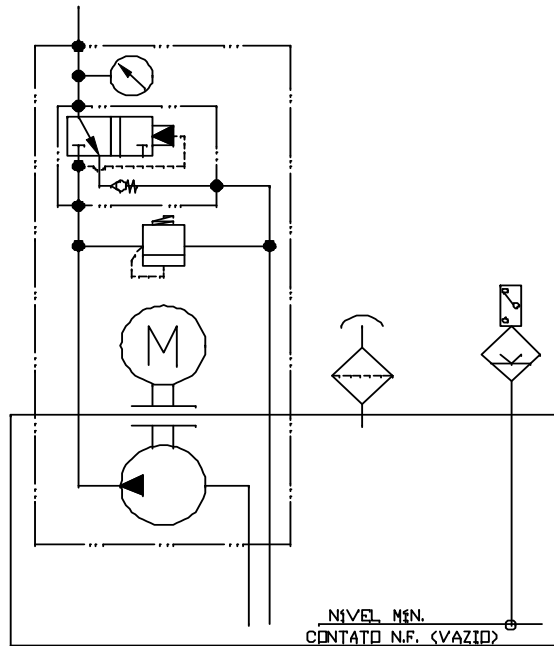

#### 5. ACESSÓRIOS:

REFERÊNCIA	DESCRIÇÃO
3291034	Pressostato Ajustável de 10 – 20 bar (140 – 280 psi) Contato <b>NA</b>
3291035	Pressostato Ajustável de 10 – 20 bar (140 – 280 psi) Contato <b>NF</b>
3042098	Capa de Borracha para Pressostato

#### 6. NORMAS DE SEGURANÇA:

As Bombas elétricas das séries “AFO” devem ser instaladas e operadas conforme as exigências desta ficha de instruções. Estas bombas não devem ser usadas para quaisquer outras finalidades além das especificadas salvo concordância prévia do nosso departamento técnico.

Desconectar da rede elétrica antes de efetuar quaisquer ajustes no sistema ou mudanças na regulagem da bomba.

Salvo as precauções gerais de segurança não há qualquer risco específico associado à operação desta bomba.

#### 7. CONDIÇÕES AMBIENTAIS DE USO:

As Bombas elétricas das series “AFO” não devem ser operadas submersas em fluidos ou em ambientes excessivamente corrosivos e agressivos.

Para maiores informações, consulte nosso departamento técnico.



## BOMBA ELÉTRICA SÉRIE “AFO” PARA ÓLEO E GRAXA FLUÍDA

### FICHA DE INSTRUÇÃO E ESPECIFICAÇÃO TÉCNICA

#### 8. QUADRO DE DIAGNÓSTICOS:

DEFEITOS	CAUSA PROVÁVEL	PROVIDÊNCIAS
Pouca ou nenhuma vazão da Bomba	Lubrificante no reservatório abaixo do nível mínimo	Reabastecer o reservatório
	Filtro de Sucção obstruído	Lavar o filtro com querosene e secar com ar comprimido
	Encaixes soltos dentro do Sistema	Verificar possíveis vazamentos e apertar
	Graxa fora de especificação	Substituir a graxa
	Bomba danificada	Substituir a Bomba
Pressão de Operação Errada	Válvula de ajuste de pressão desregulada. O lubrificante retorna ao reservatório.	Regular o parafuso de ajuste até a pressão desejada
	Válvula de ajuste de pressão suja	Retirar o parafuso de segurança que prende a válvula reguladora de pressão e a válvula de alívio desmontando-a. Lave-a com querosene secando-a com ar comprimido. Ao remontá-la, verificar as condições dos anéis tipo O Ring e, se necessário substituí-lo ou substituir toda a unidade.
Nenhum sinal de alívio ao fim do ciclo de lubrificação.	Válvula de alívio ou de pressão danificada	Desmontar a válvula reguladora de pressão, substituindo-a.
	Operação irregular da válvula de alívio	Desmontar a válvula reguladora de pressão e de alívio, examinando-as e se for o caso substituí-las.

#### 9. INFORMAÇÕES PARA COMPRA:

CÓDIGO	VAZÃO		TENSÃO MOTOR (V 60 Hz)			RESERVATÓRIO		MAT. RESERV.	
	0,35 LPM	0,50 LPM	TRIFÁSICO		MONOF.	3 L.	6 L.	POLICARBONATO	AÇO
			220/380	220/440	110/220				
390.205.000	✓		✓			✓		✓	
390.205.010	✓			✓		✓		✓	
390.205.020	✓				✓	✓		✓	
390.205.400		✓	✓			✓		✓	
390.205.410		✓		✓		✓		✓	
390.205.420		✓			✓	✓		✓	
390.205.200	✓		✓				✓		✓
390.205.210	✓			✓			✓		✓
390.205.220	✓				✓		✓		✓
390.205.500		✓	✓				✓		✓
390.205.510		✓		✓			✓		✓
390.205.520		✓			✓		✓		✓
						<b>HASTE PARA:</b>			
390.509.800	✓		✓			✓			
390.509.810	✓			✓		✓			
390.509.820	✓				✓	✓			
390.510.000		✓	✓			✓			
390.510.010		✓		✓		✓			
390.510.020		✓			✓	✓			
390.509.830	✓		✓				✓		
390.509.840	✓			✓			✓		
390.509.850	✓				✓		✓		
390.510.030		✓	✓				✓		
390.510.040		✓		✓			✓		
390.510.050		✓			✓		✓		



**Dropsa do Brasil Ind. Com. Ltda.**

Rua Sobrália, 175 – 04691-020 – São Paulo – SP – Brasil  
 Tel.: (0\*\*11) 5631-0007 – Fax.: (0\*\*11) 5631-9408  
 E-mail: vendas@dropsa.com.br